

MOOVE-X



Das innovative und **patentierte** System zum Bewegen von schweren Teilen über eine **wireless** Verbindung

Basierend auf einer 30-jährigen Erfahrung in Hochpräzisionsbearbeitung von mechanischen Arbeiten, wurde das MOOVE-X System geboren. Es besteht aus einem speziellen Wireless-Hotspot (MOOVE.TOTEM), welcher auf die Steuerungssoftware aufbaut (MOOVE.SW) und ist zwischen einem und acht Planiermaschinen wireless (MOOVE-L). Dank dieses Systems ist es möglich, sich mit jedem Gerät mit dem Totem zu verbinden und (einzeln oder im synchronen Modus) die Maschinen in einem Abstand mit einer Wiederholgenauigkeit von 0,01 mm zu bewegen. Vor allem ist es möglich die maximale Ladung in Höhe von 10t für jede Maschine zu erzielen.

EINFACH



Plug & play

Keine Konfiguration erforderlich. Schließen Sie einfach den MOOVE.TOTEM an eine 220V Steckdose an, schalten Sie den MOOVE-L an und das System ist einsatzbereit.



Wireless

Funktioniert völlig kabellos.



Intelligentes Ladesystem

Es verfügt über die neueste Generation der sogenannten LiPo-Akkus. Magnetischer Ladeanschluss und Ladegerät sind in sieben Phasen optimiert. Der Ladevorgang ist einfach und schnell und falls die MOOVE-L nicht verwendet wird, verbraucht es keine Batterie vom Akku.



Langlebig und robust

Es ist haltbar und widerstandsfähig. IP66 sind beständige Metallspäne und sind geeignet für den Einsatz in aggressiven und speziellen Situationen.



INTELLIGENT

Skalierbar

Es wurde entwickelt um weitere Module des MOOVE-L hinzufügen zu können (bis zu maximal acht weiteren Modulen).



Präzise

Ermöglicht die Bearbeitung von großen Belastungen mit einer Wiederholgenauigkeit von 0,01 mm und einer Auflösung von 1µ.



Tragbar

Es kann je nach Bedarf bewegt werden und es ist nicht nötig es wieder zu installieren.



Sicher

Es verfügt über WLAN-Authentifizierung und Kontrollsysteme für die Gegenwart von Personen.



Intuitiv

Die Steuerungssoftware ist für jeden Internet-Browser kompatibel und auch mit allen Desktop- und mobilen Betriebssystemen. Es kann das individuell bevorzugte System benutzt werden.

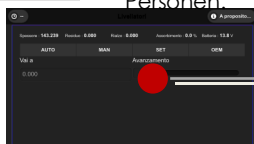

Verbesserung der Effizienz von bis zu 76% in Bezug auf die Positionierung

Das System ist in der Lage, die Positionierungsmethoden des jeweiligen Systems zu revolutionieren und den Zeitaufwand zum Maschinenstillstand radikal zu reduzieren.

Eine Reduzierung von durchschnittlich 240 Stunden pro Jahr von Ausfallzeiten pro Schicht

Dank einer verbesserten Effizienz ist möglich, die durchschnittliche Produktivität der Verarbeitungsmaschinen zu erhöhen.

Verbesserte Qualität die Position

Das System ermöglicht eine

Positionierung

Die Ergebnisse einer 24-Monatigen Erfahrung in der Verwendung von X-MOOVE

Die Auswirkungen des MOOVE-X-System auf die Positionierung von Komponenten für die mechanische Bearbeitung ist schwierig zu quantifizieren. Es hängt von mehreren Faktoren ab, wie beispielsweise von der Komplexität, von der Dauer der Positionierung, von der geometrischen Verformungen der bestimmten Person, von der Gesamtzeit für die Bearbeitung des Werkstücks und von den stündlichen Kosten für die Verwendung der Maschine. Bevor es zum Kauf zur Verfügung gestellt wurde, wurde das System für 24 Monate auf Maschinen in der Produktion getestet. In Bezug auf die Stellzeiten mit traditionellen Methoden, hat das MOOVE-X-System eine Reduzierung der Zeit zwischen 69% und 79% von Positionierzeiten aufgezeigt. Dieses gleicht einer Zeitersparnis von 2 Stunden und 30 Minuten. Dank des neuen Instruments kann der Zeitaufwand zwischen 47% und 27% verringert werden im Vergleich zu den traditionellen Methoden, welche circa 30 Minuten Zeit in Anspruch nehmen.

Steigerung der Effizienz bei der Platzierung mit MOOVE-X

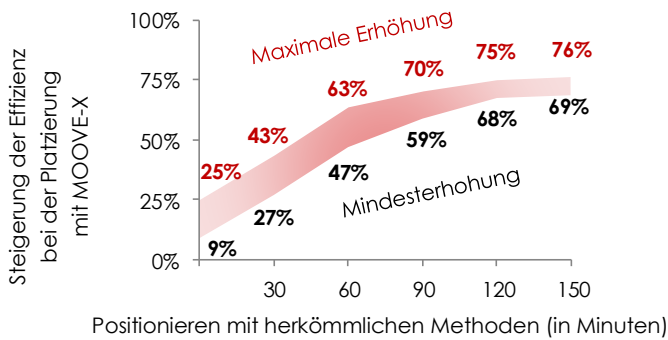

jährliche Reduzierung des zeitlichen Aufwands pro Schicht für die Positionierung mit MOOVE-X

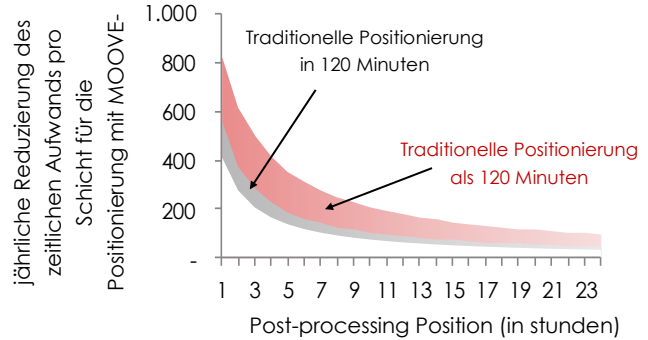

* Die Berechnung basierte auf Statistiken von umps Srl zwischen 01.01.2014 und 31.12.2015 versammelt. ** Die Berechnung nimmt eine Verschiebung von 8 Stunden und 220 Arbeitstage.

Systemspezifikationen

MOOVE-L (Planiermaschinen)

Größe (BxTxH)	325 mm x 367 mm x 134,2 mm
Gewicht	33,0 kg
Wi-Fi Protokoll	802.11n
Signalabstand	100 m Opens Feld
Versorgung	12 v
Ladezeit	120 min
Bewegungsgeschwindigkeit	3,5 mm/min
Maximale Laufzeit	16 mm
Bewegungsauflösung	1 µ
Maximale Durchfluss	10.000 kg
Temperaturbetrieb	-15° C/+50° C
Undurchlässigkeit	IP66
Farben erhältlich	<ul style="list-style-type: none"> ● Blaue ● Gelb ● Violett ○ Weib ● Red ● Grün ● Schwarz ● Hellblau

MOOVE.SW (software)

Schnittstelle	HTML5
O.S. unterstützt	Alle
Anforderungen der Vorrichtung	Browser Wlan Zugang

MOOVE-TOTEM (hotspot wireless)

Größe (BxTxH)	95,3 mm x 77,3 mm x 30,0 mm
Gewicht	0,3 kg
Wi-fi Protokoll	802.11n
Signalabstand	100 m opens Feld
Versorgung	5 v

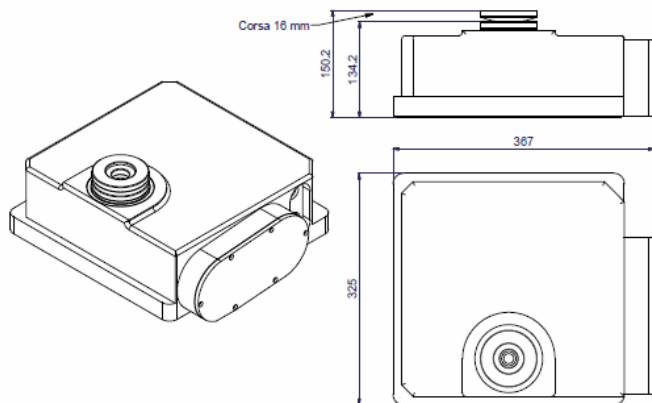

Das MOOVE-X System ist patentiert, hergestellt und vertrieben von:



OMPE Srl
Via Camozzi, 20 - 24060 - San Paolo d'Argon (BG)
Tel. +39 035 958361 fax: +39 035 958848

